

Technický list

Vlastnosti produktu



Výrobník ledu chlazený vzduchem kostkový led 215 kg / 24 h + zásobník 200 kg

Model	Sap kód	00007274
N 215 AZ	Skupina artiklů	Výrobníky ledu



- Typ chlazení: Vzduchem
- Max. teplota okolí [°C]: 43
- Min teplota okolí [°C]: 5
- Typ ledu: Kostkový
- Hmotnost ledu [g]: 6.00
- Produkce za den [kg]: 220
- Spotřeba vody [l/h]: 12.00
- Zásobník na led: Ano
- Kapacita zásobníku na led [kg]: 200
- Materiál: Nerez

Sap kód	00007274	Spotřeba vody [l/h]	12.00
Šířka netto [mm]	762	Produkce za den [kg]	220
Hloubka netto [mm]	820	Typ ledu	Kostkový
Výška netto [mm]	1571	Hmotnost ledu [g]	6.00
Hmotnost netto [kg]	85.00	Kapacita zásobníku na led [kg]	200
Příkon elektrický [kW]	1.200	Max teplota přívodní vody [°C]	35
Napájení	230 V / 1N - 50 Hz	Min teplota přívodní vody [°C]	5
Typ chlazení	Vzduchem	Odpadové čerpadlo	Ne

Technický list

Technický výkres



Výrobník ledu chlazený vzduchem kostkový led 215 kg / 24 h + zásobník 200 kg

Model

Sap kód

00007274

N 215 AZ

Skupina artiklů

Výrobníky ledu

RIGHT SIDE VIEW

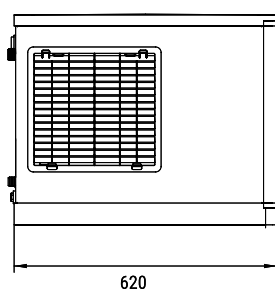

RONTAL VIEW

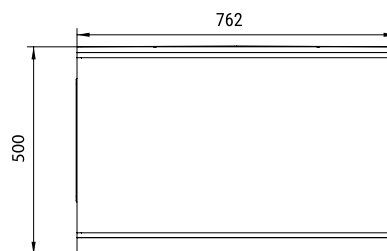

REAR VIEW

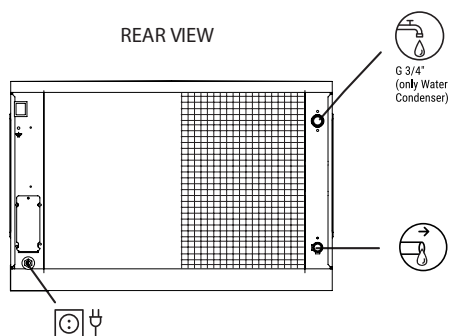

RIGHT SIDE VIEW

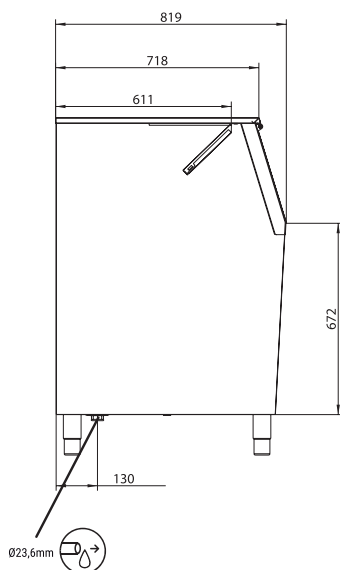

FRONTAL VIEW

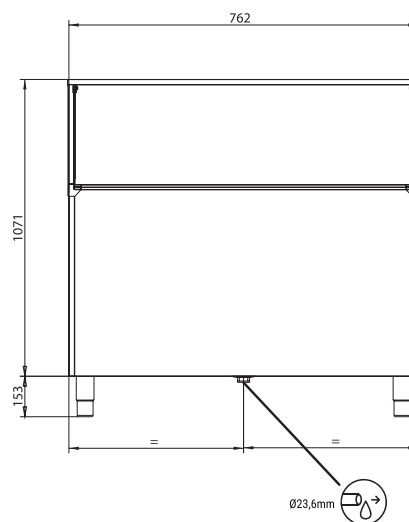

Technický list

Výhody produktu



Výrobek ledu chlazený vzduchem kostkový led 215 kg / 24 h + zásobník 200 kg

Model	Sap kód	00007274
N 215 AZ	Skupina artiklů	Výrobníky ledu

1

ABS plast

zdravotně nezávadný
– nehrozí zdravotní riziko

2

Bez freonu

neničí prostředí
– ekologie
– úspora nákladů při likvidaci

3

Celonerezové provedení

odolnost proti korozi
– delší životnost
– zdravotní nezávadnost

4

Krátký cyklus

hotovo za 13 min
– rychlé obslužení zákazníka při provozu ve špičce

Technický list

Technické parametry



Výrobník ledu chlazený vzduchem kostkový led 215 kg / 24 h + zásobník 200 kg

Model

Sap kód

00007274

N 215 AZ

Skupina artiklů

Výrobníky ledu

1. Sap kód:

00007274

2. Šířka netto [mm]:

762

3. Hloubka netto [mm]:

820

4. Výška netto [mm]:

1571

5. Hmotnost netto [kg]:

85.00

6. Šířka brutto [mm]:

836

7. Hloubka brutto [mm]:

850

8. Výška brutto [mm]:

1700

9. Hmotnost brutto [kg]:

170.00

10. Typ spotřebiče:

Elektrické zařízení

11. Příkon elektrický [kW]:

1.200

12. Napájení:

230 V / 1N - 50 Hz

13. Chladivo:

R290

14. Typ chlazení:

Vzduchem

15. Materiál:

Nerez

16. Min teplota okolí [°C]:

5

17. Max. teplota okolí [°C]:

43

18. Produkce za den [kg]:

220

19. Spotřeba vody [l/h]:

12.00

20. Typ ledu:

Kostkový

21. Hmotnost ledu [g]:

6.00

22. Zásobník na led:

Ano

23. Kapacita zásobníku na led [kg]:

200

24. Max teplota přívodní vody [°C]:

35

25. Min teplota přívodní vody [°C]:

5

26. Odpadové čerpadlo:

Ne

27. Průřez vodičů CU [mm²]:

0,5

28. Přípojka na vodu:

3/4"

Technický list

Technické parametry



Výrobník ledu chlazený vzduchem kostkový led 215 kg / 24 h + zásobník 200 kg

Model	Sap kód	00007274
N 215 AZ	Skupina artiklů	Výrobníky ledu

29. Jmenovitý průměr potrubí:

DN 50